

KAPPEN AUS EDELSTAHL

Verschlusskappen mit Innengewinde für Verteilerrohre /
Female caps for manifolds

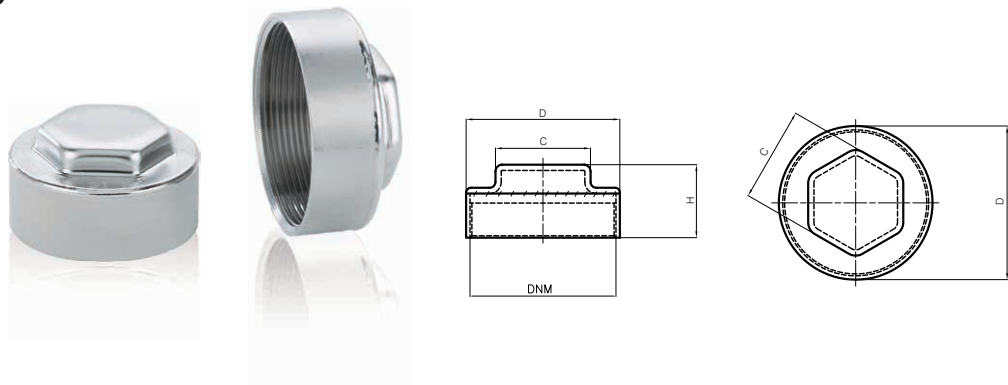

Modell / Model

VERSCHLUSSKAPPEN

Werkstoff / Material

Edelstahl 1.4301

DN

32 – 80

PN

16

Technische Merkmale / Construction features

- **Verarbeitung der Verschluss-Formscheibe mittels Kaltverformung von Edelstahlblech /**
Manufacturing by cold pressing of metal sheet of the shaped closing disc
- **Gewindemuffe aus geschweißten Rohren /**
Threaded connection obtained from welded pipes
- **Schweißverfahren: WIG ohne Zusatzmittel, elektropoliert /**
Welded joints made with TIG method without any additional material
- **Zylindrische Gewindeanschlüsse nach /**
Threaded ends gas cylindric according to UNI ISO 228/1
- **Oberflächenbehandlung: entfettet, geätzt und elektropoliert /**
Surface treatment degreasing, pickling and electropolishing
- **Nennbetriebsdruck /**
Nominal working pressure
16 bar

Abmessungen und Gewichte / Dimensions and weights

Code Code	Größe Size	DNM	DN	PN	Gewicht in g Weight in gr.	Maße in mm Dimensions in mm		
						D	C	H
5CAL125	1" 1/4	1" 1/4 F	32	16	71	45	27	33
5CAL150	1" 1/2	1" 1/2 F	40	16	83	50,8	30	34
5CAL200	2"	2" F	50	16	122	63	41	35
5CAL250	2" 1/2	2" 1/2 F	65	16	222	80	50	39
5CAL300	3"	3" F	80	16	326	93	60	44